

仕様書番号 295810

UNICARRIERS

FD160S-4

<湿式ブレーキ>

フォークリフトトラック

トルクコンバータ付

仕 様 書

<http://www.keiyou.net>

ユニキャリア株式会社

ユニキャリア フォークリフト 仕様書

【車 両 名 称】	FD160S-4		
【種 類】	ディーゼル式カウンタバランス形		
【性 能】			
最 大 荷 重	(フォークの基から 600mmで)	14,500 kg	
	(フォークの基から 1,220mmで)	10,200 kg	
最 大 揚 高	(フォーク上面で)	4,000 mm	
サイドシフト量		左右各 150 mm	
フォークシフト量	(外々で)	470 ~ 2,210 mm	
マスト傾斜角	(前 傾)	6°	
	(後 傾)	12°	
上 昇 速 度	(負荷時)	330 mm/s	
走 行 速 度	(無負荷時)	< 前 進 > 33 km/h	< 後 進 > 33 km/h
登 坂 能 力	(負荷時, 走行速度 1.6km/hにおいて)	1 / 3.7	
最小旋回半径	(車体最外部)	4,450 mm	
最低地上高	(マスト下, ウェイト下)	255 mm	
【重 量】			
空 車 重 量		約 19,700 kg	

【機 関】

名 称	いすゞ自動車 “6HK1TC” ディーゼル機関
形 式	4 サイクル 水冷
シリンダー数 (径 x 行程)	6 - 115 x 125 mm
総行程容積	7.790 lit.
定格出力	132 kW(179 ps) / 2,000 rpm
最大トルク	807 N・m(82 kg-m) / (1,400 rpmにおいて)
空気清浄器	口紙式 1個
蓄電池 (JIS 5時間率容量)	12 V, 80 AH 2個
燃料タンク	250 lit.

【伝 動 装 置】

トルクコンバータ (形 式)	3要素 1段 2相形
変 速 機 (形 式)	フルパワーシフト, 常時噛み合い式, 自動変速式
(変速段数)	(前進) 3段, (後進) 3段
減速機および差動機	まがり歯歯車 および すぐ歯歯車
終 減 速 機	遊星歯車式
車 輪 (前 車 輪)	4 - 11.00 - 20 - 18 PR (ID)
(後 車 輪)	4 - 11.00 - 20 - 18 PR (ID)
ブレーキ装置 (常用ブレーキ)	前輪制動, 油圧湿式ディスクブレーキ
(駐車ブレーキ)	変速機内蔵 湿式多板ディスク 機械式
かじ取り装置 (形 式)	後輪かじ取り, ハイドロステティック式

【荷 役 装 置】

マ ス ト	外枠コ形・内枠J形断面, 転動式, 2段伸縮式
リフトチェーン	リフチェーン 2条

【油 圧 装 置】

リフトシリンダー	単動ピストン式
テイルトシリンダー	複動ピストン式
サイドシフトシリンダー	複動ピストン式
フォークシフト用モーター	オベリットモーター(歯 車 式)
油 圧 ポ ン プ	歯 車 式
切 換 バ ル ブ	5連弁 油圧パイロット式, リーフバルブ付
ステアおよびトルコマチック用ポンプ	歯 車 式

【運 転 装 置】 ー追加・変更分は 4頁を参照して下さいー

〈運 転 席 位 置〉		車体中央から左寄り、シート前後調整可 サスペンション付き	
〈レバーおよびペダル類〉			
かじ取りハンドル	1	リフトレバー	1
ブレーキペダル	2	ティルトレバー	1
加速ペダル	1	サイドシフトレバー	1
方向変換レバー	1	フォークシフトレバー	2
ハンドル角度調整レバー	1	シート調整レバー	1
〈ス イ ッ チ 類〉			
メインスイッチ (イグニッション兼用)	1	駐車ブレーキスイッチ	1
方向指示器スイッチ (ライト、デマースイッチを含む)	1	切替スイッチ(距離計 - アワメタ)	1
警音器ボタン	1	ドライブモード切替スイッチ	1
		シフトホールド切替スイッチ	1
〈計 器 類〉			
走行速度計	1	燃 料 計	1
アワメータ (積算距離計と切替式)	1	トランスミッション油圧計	1
機関温度計	1		
〈警 告 装 置〉			
駐車ブレーキ警告(フザ-併用)	1	ブレーキ油圧警告(フザ-併用)	1
機関油圧警告 (機関オイルフィルタ警告兼用)	1	ブレーキ油量警告	1
エアクリーナ目詰まり警告	1	ブレーキライニング警告	1
トルコン油温警告	1	ハイビーム表示	1
充 電 警 告	1	インターロック警告灯(フザ-併用)	1
方向指示器指示	左右各 1	グロー表示灯	1
		エンジン警告灯	1
〈照 明 装 置〉			
前 照 灯	2	制 動 灯	2
車 幅 灯	2	後 退 灯	1
尾 燈	2	方向指示灯	前後各 2
〈そ の 他〉			
警 音 器	1	バックミラー	左右各 1
後部反射器	2	(外寸 310x236mm)	
後退警告器	1	リヤアンダミラー(ウイト上)	* 3
		(外寸 310x236mm)	
		* [4頁・(11)項による]	

【牽 引 装 置】 (形 式) 穴付きプレート

【付 属 工 具】 (標準工具) ー 式

【その他の装 備】

(1) 標準マスト	[VM400]	一式
(2) サイドシフト	[油圧シリンダ-式]	一式
(3) フォークシフト	[油圧モーター式]	一式
(4) 長フォーク	[サイズ 2440×200×90 (0~+5) mm]	一式
(5) 鋼製キャビン		一式
(6) エアコン		一式
(7) 湿式ブレーキ		一式
(8) 前部作業灯 (ハロゲン 70W)	[・フィンダ [®] 上ブラケット部 左右各 1コ。スイッチ 1コ。 ・外枠上部 左右各 1コ。 } スイッチ 1コ。 ・外枠下部(デフ上付近) 1コ。]	5コ
(9) 後部作業灯 (ハロゲン 70W)	[ウェイト上 左右各 1コ。スイッチ 1コ。]	2コ
(10) 作業灯用電気配線、スイッチ	[・フィンダ [®] -バ [®] 左右上部用配線, スイッチ1コ。 ・キャビン前照灯部までの配線, スイッチ1コ。]	一式
(11) リヤアンダ [®] -ミラー増設	[2コ増設]	計 3コ
(12) 荷重計	[デジタル式(プリンタ・無し)]	一式
(13) テイルトゲージ	[棒ゲージ。垂直(白線)-前(赤)・後(緑)に色別式。]	一式

添 付 ・ 営 図 番 号 9 5 1 7 8 4 0

UNI CARRIERS

フォーク リフト トラック
FORK LIFT TRUCK

MODEL ; **FD160S-4**

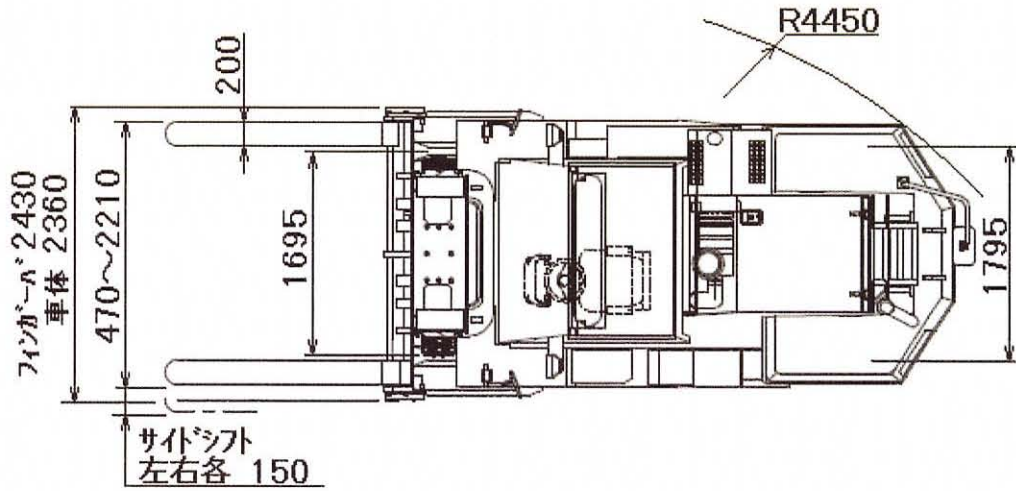

最大荷重

14,500 kg / 600mm

10,200 kg / 1,220mm

<http://www.keiyou.net>

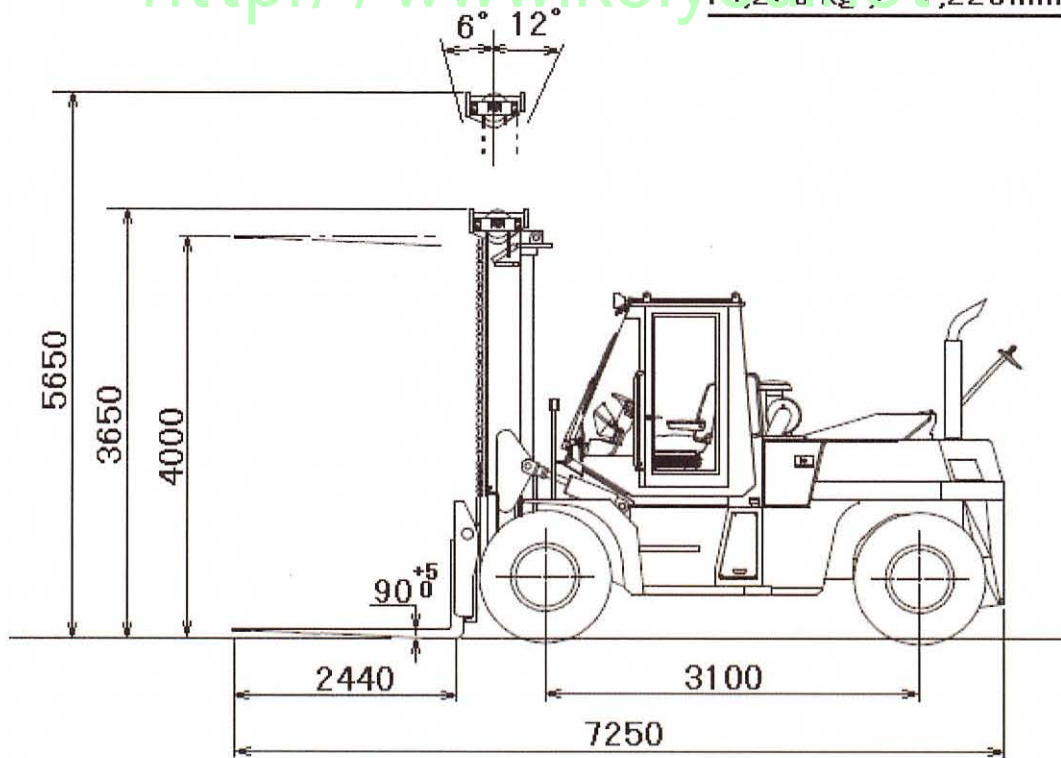

ユニキャリア株式会社
UniCarriers Corporation

9517840